

S 560 M



MODÈLE SEMI-AUTOMATIQUE
MODELO SEMIAUTOMÁTICO
MODELO SEMIAUTOMÁTICO



ECO MODE

EN OPTION/ BAJO PEDIDO
A PEDIDO



NEW
Radio Kit
-2.4 GHz-

FR

Démonte-pneus camion semi-automatique universel

Démonte-pneus électro-hydraulique et semi-automatique usage intensif pour roues de camions, pour un montage et un démontage rapide des roues de camions, bus, tracteurs et véhicules de terrassement avec ou sans chambre à air, avec jante à creuse ou en 5 anneaux

ES

Desmontadora de neumáticos semiautomática universal para camiones

Desmontadora electrohidráulica semiautomática para el rápido desmontaje de neumáticos de camiones, autobuses, tractores y maquinaria de construcción con llantas de canal o de anillo elástico. Para neumáticos con y sin cámara de aire.

PT

Desmonta pneus de caminhão semiautomático universal

Desmonta pneus eletro-hidráulico semiautomático para a desmontagem e desmontagem rápida de pneus de caminhões, ônibus, tratores e veículos de movimentação de terra, com jantes de canal ou de anel elástico e para pneus com ou sem câmara de ar.



- FR**
- Mandrin auto-freinant auto-centrant universel
 - Rotation du mandrin à deux vitesses en sens horaire ou antihoraire
 - Mouvement simultané du bras-mandrin et du chariot porte-outil
 - Basculement manuel du bras porte-outils
 - Rotation manuel de l'outil
 - Mouvements à deux vitesses
 - Unité de commande mobile
 - Unité de radiocommande en option



- ES**
- Mandril autofrenante autocentrante universal
 - Rotación horaria y antihoraria del mandril de dos velocidades
 - Movimiento simultáneo del portamandril y del carro del brazo portaherramientas
 - Vuelco manual del brazo portaherramientas
 - Rotación manual de las herramientas
 - Movimientos de dos velocidades
 - Centralita portátil
 - Radiocontrol a distancia (bajo pedido)

- PT**
- Mandril auto-centralizante de autofrenagem universal
 - Rotação horária e anti-horária do mandril de duas velocidades
 - Movimento simultâneo do porta-mandril e do carro do braço de ferramentas
 - Basculamento manual do braço de ferramentas
 - Rotação manual das ferramentas
 - Movimentos de 2 velocidades
 - Unidade de comando portátil
 - Comando à distância via rádio (a pedido)



CENTRALE HYDRAULIQUE - ECO MODE: la fonction automatique « ECO MODE » permet une grande économie d'énergie. Lorsque la machine n'est pas utilisée, elle s'éteint automatiquement. Toujours en mode automatique, elle se remet en marche lors de la première commande.

CENTRALITA HIDRÁULICA - ECO MODE: la función automática "ECO MODE" permite un notable ahorro energético. Cuando no se utiliza la máquina, se apaga automáticamente. Siempre en automático, reinicia al dar el primer mando.

UNIDADE HIDRÁULICA DE POTÊNCIA - ECO MODE: a função automática "ECO MODE" permite uma grande economia de energia. Quando a máquina não é utilizada, desliga-se automaticamente. Sempre automaticamente, começa no primeiro comando.

- * Supersingle
- * Supersingle
- * Supersingle



- * Roues Tubeless
- * Ruedas tubeless
- * Rodas sem câmara



- * Roues agricoles
- * Ruedas agrícolas
- * Rodas agrícolas



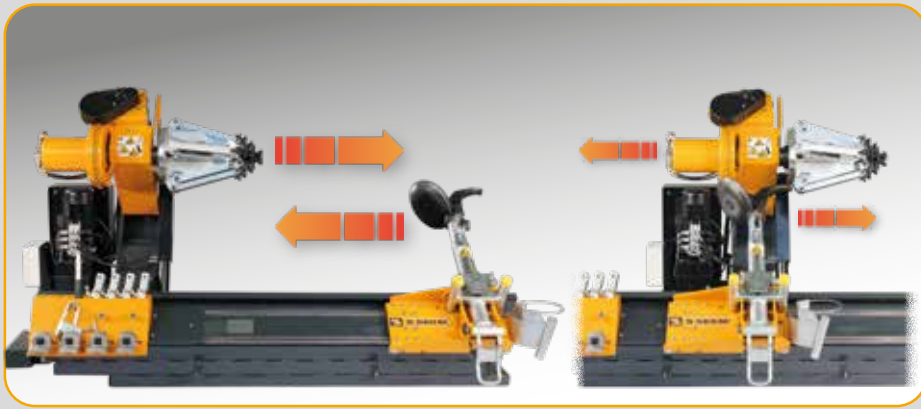

- FR → • Mouvement simultané
- ES → • Movimientos simultáneos
- PT → • Movimentos simultâneos



- FR → • Rotation manuelle et renversement des outils
- ES → • Rotación manual y vuelco de herramientas
- PT → • Rotação manual e tombamento de ferramentas

FR → **Accessoires conseilles** ES → **Accesorios recomendados** PT → **Acessórios recomendados**



- FR → • **PL** Pince pour jantes en alliage • **MV** Pinces pour jantes en anneaux (2 pièces) • **SGG** Seau de lubrifiant pneu avec pinceau (5 kg) • **PA** Rallonges jusqu'à 58" • **RC Trolley 2.4** Télécommande radio avec 16 canaux • **DP12** Pousse-talon pneumatique • **RTB** Rouleau de montage/démontage pour pneus PI et bus • **GL** Griffes pour jantes en alliage avec inserts en plastique • ••Pour les autre accessoires, veuillez consulter le catalogue. ••
- ES → • **PL** Pinza para llantas de aleación • **MV** Par de mordazas con tornillo (2 unidades) • **SGG** Vaso de grasa con brocha (5 kg) • **PA** Alargadores para mandril autocentrante (de hasta 58") • **RC Trolley 2.4** Radiocontrol a distancia con 16 canales • **DP12** Dispositivo prensa-talón • **RTB** Rodillo tubeless para neumáticos de camiones y autobuses • **GL** Mordazas para llantas de aleación con inserciones especiales de plástico • ••Para otros accesorios ver catálogo separado ••
- PT → • **PL** Garra para jantes em liga • **MV** Par de terminais com parafuso para rodas com anéis elásticos • **SGG** Balde pequeno de massa (5 kg) com pincel • **PA** Extensões para auto-centralizante para jantes até 58" • **RC Trolley 2.4** Controle remoto à distância com 16 canais • **DP12** Dispositivo pneumático imprensa talão • **RTB** Rolo tubeless para pneus de caminhão e ônibus • **GL** Garras para jantes de liga com inserções de plástico especiais • ••Para outros acessórios consulte o catálogo relacionado ••

PC
cod. 219244H



Kit
cod. 8-12100044



LC
cod. 801417620



LA
cod. 801217615



FR → **Données techniques** ES → **Datos técnicos** PT → **Dados Técnicos**

Moteur centrale hydraulique	Motor centralita hidráulica	Motor e central hidráulica	4 kW
Motoréducteur à 2 vitesses	Motorreductor de dos velocidades	Motorreductor de duas velocidades	1.9 ÷ 2.5 kW
Voltage	Voltaje	Voltagem	400/230 V - 3 Ph - 50/60 Hz
Capacité de blocage	Capacidad de bloqueo	Capacidade de bloqueio	14" ÷ 58" (48" - 58" avec rallonges / con alargadores / com prolongamentos)
Diamètre max. du pneu	Diámetro máx. neumático	Diâmetro máx. pneu	2.600 mm
Largeur max. du pneu	Anchura máxima neumático	Largura máxima do pneu	1.500 mm
Poids maximum de la roue	Peso máximo de la rueda	Peso máximo da roda	1.700 kg
Portée vérin levée roue	Capacidad cilindro elevación rueda	Capacidade do cilindro de elevação da roda	2.500 kg
Couple de rotation mandrin	Par de rotación del mandril	Torque de rotação do mandril	5.150 Nm
Force du détalonneur	Fuerza del destalonador	Força do descolador	30.000 N
Blocage minimum trou central roue	Bloqueo mínimo del orificio central de la rueda	Bloqueio mínimo do furo central da roda	100 mm
Hauteur min. de travail à l'axe du mandrin	Altura mínima de trabajo en el eje del mandril	Altura mínima de trabalho do eixo do mandril	350 mm
Poids net	Peso neto	Peso líquido	1410 kg

FR → **Dimensions** ES → **Dimensiones** PT → **Dimensões**

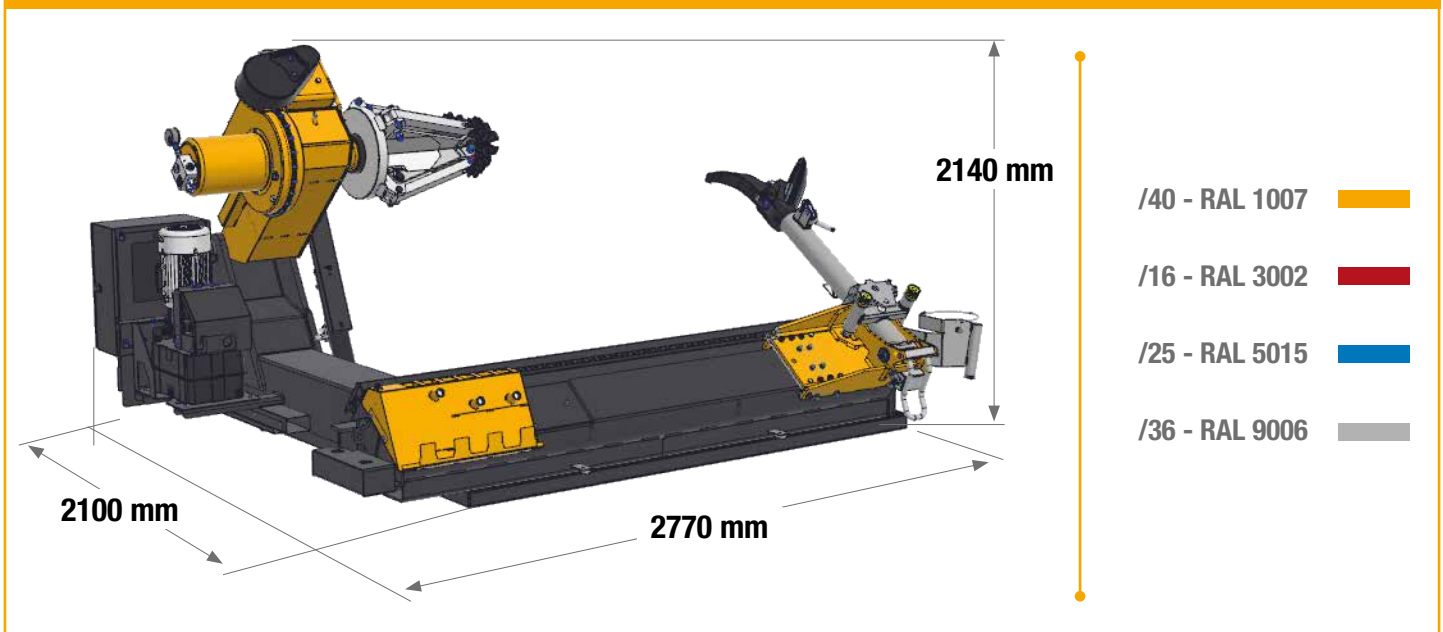

Les photographies, caractéristiques et données techniques n'engagent en rien le fabricant. Elles peuvent subir des modifications sans préavis. Las fotografías, las características y los datos técnicos no son vinculantes. La empresa se reserva el derecho de modificarlas en cualquier momento. Fotografias, características e os dados técnicos não são vinculantes e podem sofrer modificações sem aviso prévio.