

PDCH 45C B
PDCH 35C B

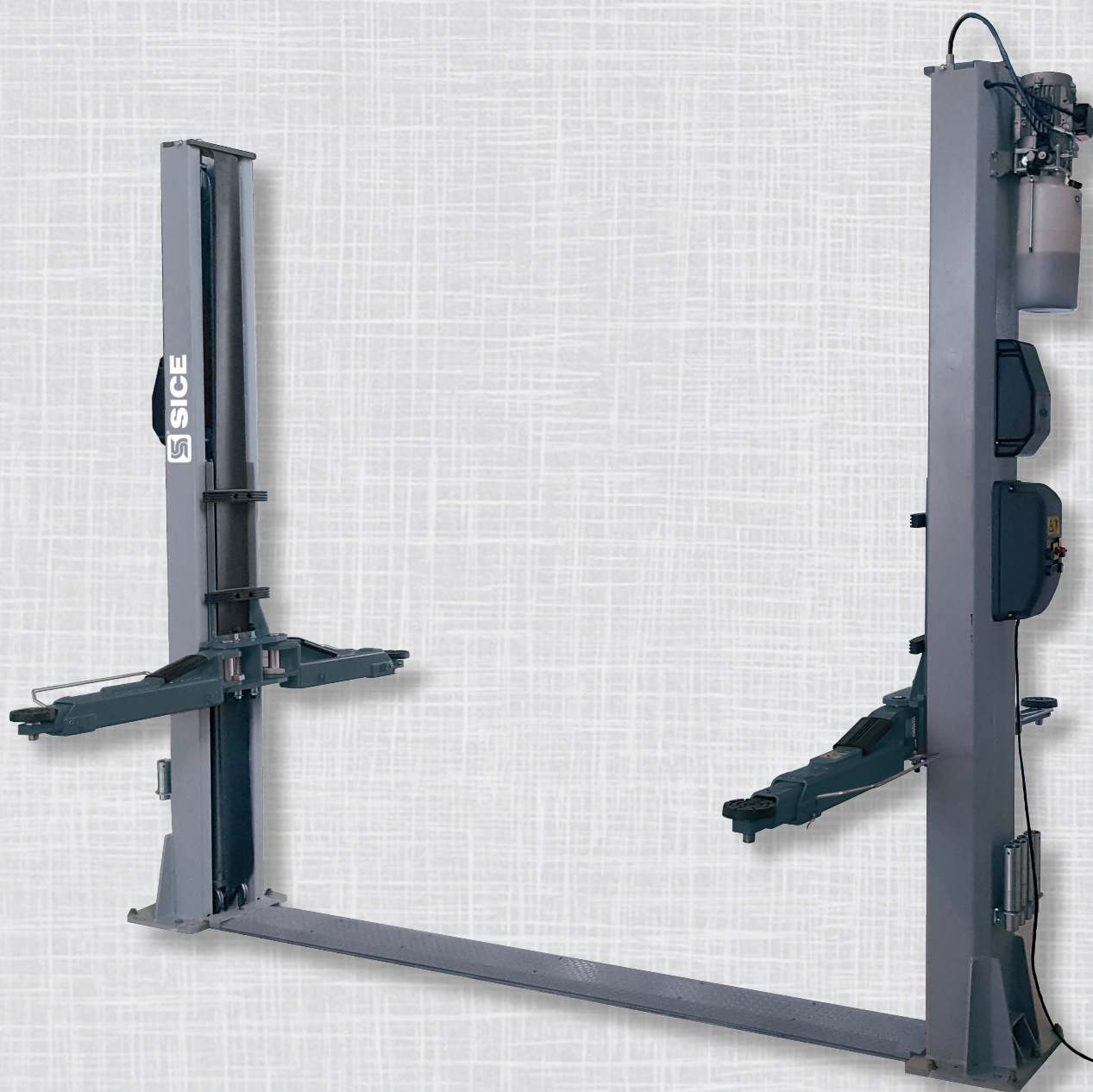

4500



3500



C-LINE

Lifting equipment

BR Elevadores eletro-hidráulicos de duas colunas com base para tetos baixos com base de conexão na terra para tetos de altura limitada.

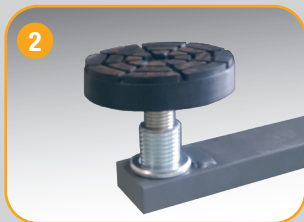
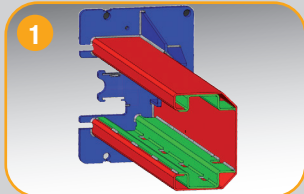

Elevadores eletro-hidráulicos de duas colunas com base para tetos baixos com base de conexão na terra para tetos de altura limitada.

Realinhamento dos dois carros por meio de cabos metálicos que garantem **ótima sincronização** dos carros.

Braços assimétricos de 3 estágios.

- 1 **Estrutura da coluna reforçada internamente** para reduzir a flexão e guia de cabos interna.
- 2 **Rosqueamento duplo** para uma grande regulação vertical do buijão (95÷180 mm)
- 3 **Proteção em borracha das portas.** Parada da rotação dos braços nos setores dentados.
- 4 Quatro braços **assimétricos de 3 estados.** Última extensão do braço extremamente sutil (30 mm) para permitir a captura dos veículos rebaixados.

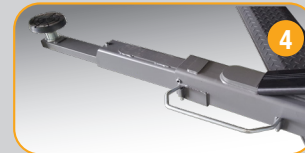
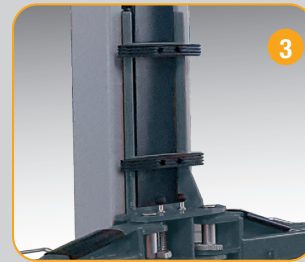

BR → **Fornecido**

Todos os modelos completos com:

- ✓ Dispositivo de apoio mecânico dos carros em cada coluna garante a máxima segurança de trabalho.
- ✓ Dois conjuntos de extensão dos buijões.

BR → **Acessórios recomendados**

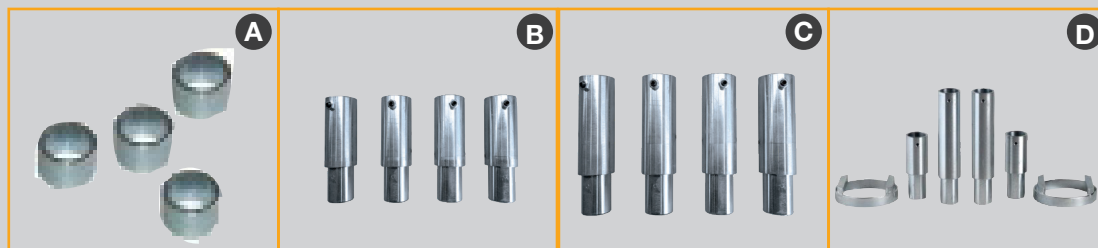

BR → **Dados Técnicos**

Modelo	PDCH 45C B	PDCH 35C B
Carga elevado	4500 kg	3500 kg
Tempo de subida	40 s	
Motor trifásico	400/230V - 3kW - 3Ph - 50/60Hz	
Motor monofásico	230V - 3kW - 1Ph - 50/60Hz	
Altura máxima elevação	2003 mm	
Altura máxima elevador	100 mm	

- A **8-43300021** Kit de 4 espaçadores para buijões de braços, A=35 mm
- B **8-43300014** Kit de 4 espaçadores para buijões de braços, A=80 mm
- C **8-43300015** Kit de 4 espaçadores para buijões de braços, A=140 mm
- D **8-43300016** Kit de 4 adaptadores para Mercedes Sprinter

BR → **Dimensões**

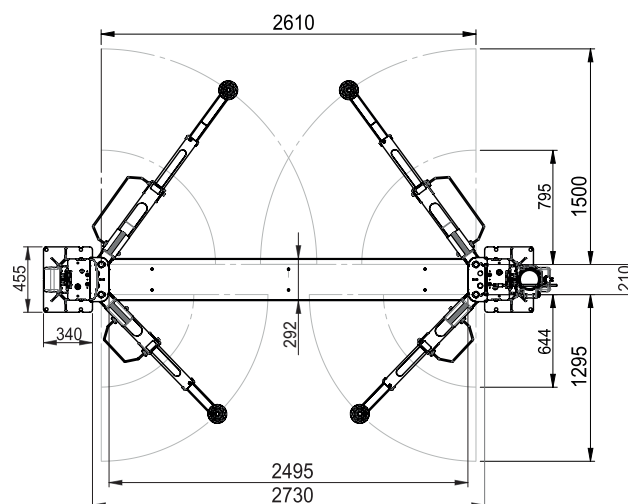
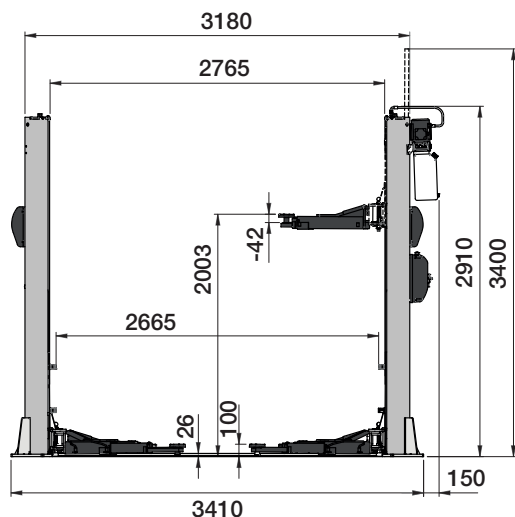

Fotografias, características e os dados técnicos não são vinculantes e podem sofrer modificações sem aviso prévio.

Cod. DPSC000477A - 01/2023