

# S 200A

**S** **SICE**  
AUTOMOTIVE EQUIPMENT



## Smontagomme Superautomatico "leverless"



- Nuova torretta LL
- Nuovo platorello
- Premitalлоне
- Stallonatura dinamica
- Sollevatore (a richiesta)
- Consolle comandi
- Ingombri-footprint

S 200A con sollevatore ruota (optional)

**Per cerchi fino a 30" con nuovo sistema lever-Less**

Smontagomme con **sistema Lever-less evoluto** per ruote vetture, SUV e veicoli commerciali **fino a 30"** e **NUOVO bloccaggio ruota** a platello più performante grazie al bloccaggio rapido ad azionamento pneumatico.

La **nuova torretta Lever-less** permette maggiori performance e azzera i rischi di danni ai cerchi o ai pneumatici grazie alla combinazione dei differenti materiali che la compongono.

Il **sollevatore** (versione TOP o a richiesta) è sempre più richiesto da chi desidera poter lavorare in ergonomia e senza fatica. Grazie alla sua posizione frontale, agevola le operazioni di caricamento e scarico rimanendo comodamente nella zona di comando.



## NUOVO LEVER-LESS

**NEW**



Questa **nuova torretta Lever-Less** nasce dall'esperienza Sice per salvaguardare il lavoro quotidiano su cerchi esteticamente sempre più belli e pneumatici sempre più tenaci. Grazie all'intuito di utilizzare differenti tecnologie, è nata una **nuova versione di Lever-Less** che unisce la praticità del corpo, prodotto in plastica tecnologica, alla tenacia dell'acciaio in una nuova veste.

**Il corpo in plastica permette di dimenticarsi di sostituire le protezioni plastiche usate** sulle altre soluzioni e un eventuale contatto tra torretta e cerchio non produrrà graffi.

Il nuovo sistema di smontaggio in acciaio prevede il sistema di **aggancio a molla** ( S1000 - Brevettato ) ed un **corpo allungato** per agevolare la "cattura" di qualsiasi tallone. L'ala sul corpo torretta

completa questa **geniale Lever-less** agevolando il montaggio degli pneumatici.

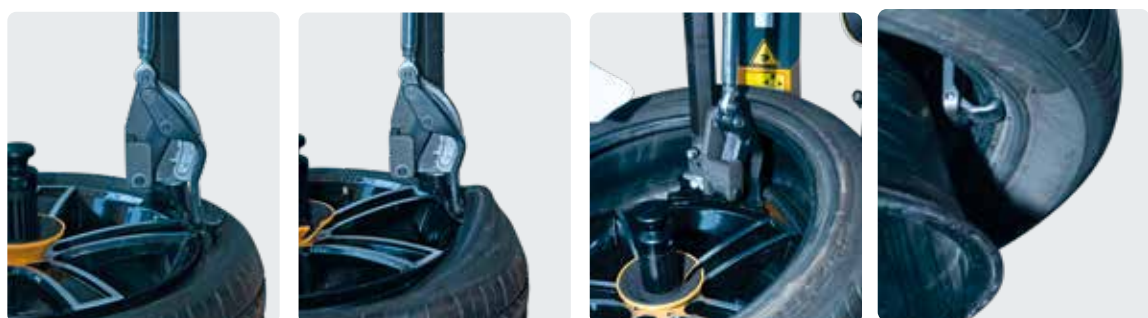
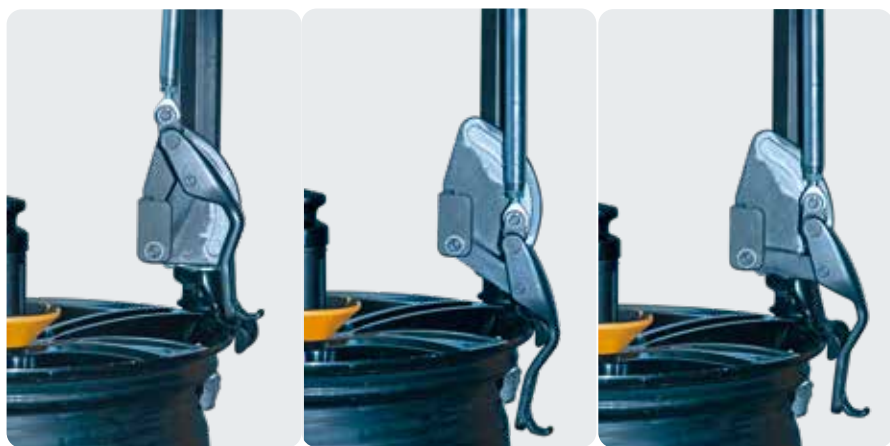

## NUOVO PLATORELLO

**NEW**

**NUOVO platorello a bloccaggio rapido pneumatico**, consente un bloccaggio ruota preciso e veloce.

**Stop alla fatica** nel bloccare le ruote.

Grazie al comando a pedale, la ruota sarà **subito pronta per lo smontaggio**. La rotazione della ruota è gestita da un motoinverter a 2 velocità.

**Grande novità** le due posizioni di lavoro del platorello che permettono di lavorare comodamente su qualsiasi tipologia di ruota.



## PREMITALLONE



**Premitallone**, di serie, è **utilissimo con i pneumatici più impegnativi**, durante le fasi di smontaggio e montaggio. Rimane sempre a portata di mano grazie al sistema di ritenuta che lo vincola al braccio automatico ad apertura laterale.

## STALLONATURA DINAMICA

**Doppio stallonatore a penetrazione controllata.**

Dispositivo di stallonatura dinamica con doppio disco stallonatore speculare. Il posizionamento radiale dei dischi è facilitato da un automatismo in grado di evitare ogni posizionamento manuale dell'operatore.

**Penetrazione controllata (Patented)**

Precisione, rapidità e ripetitività sono garantiti dal sistema di stallonatura brevettato e dalla perfetta specularità tra i due dischi.

**Procedura rapida** smontaggio secondo tallone resa possibile da **movimento disco brevettato**, particolarmente indicata con fianchi duri.

## CONSOLLE COMANDI E PEDALIERA



**Console comandi multifunzione** che racchiude tutti i comandi di lavoro. Ideale per la stallonatura dinamica e per la possibilità di fare il match mounting tra pneumatico e cerchio, grazie ai due dischi a doppio comando. La pedaliera laterale ha un ingombro minimo ed efficienza operativa. Ora con il pedale aggiunto per il bloccaggio ruota.

Grazie a soluzioni tecniche adottate, l'ingombro dell'S 200A è veramente contenuto.

Tutti i comandi sono raggiungibili comodamente rimanendo in posizione di lavoro.

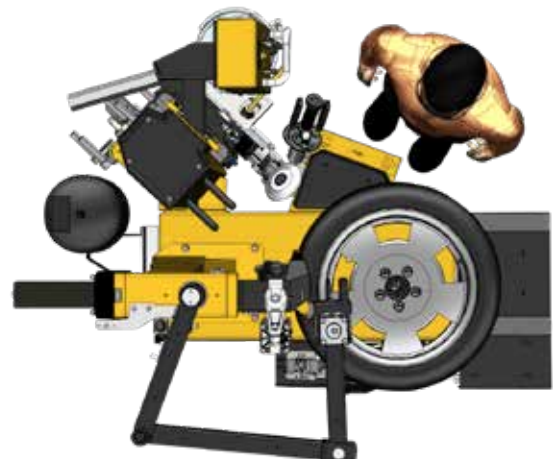

## ACCESSORI DI SERIE

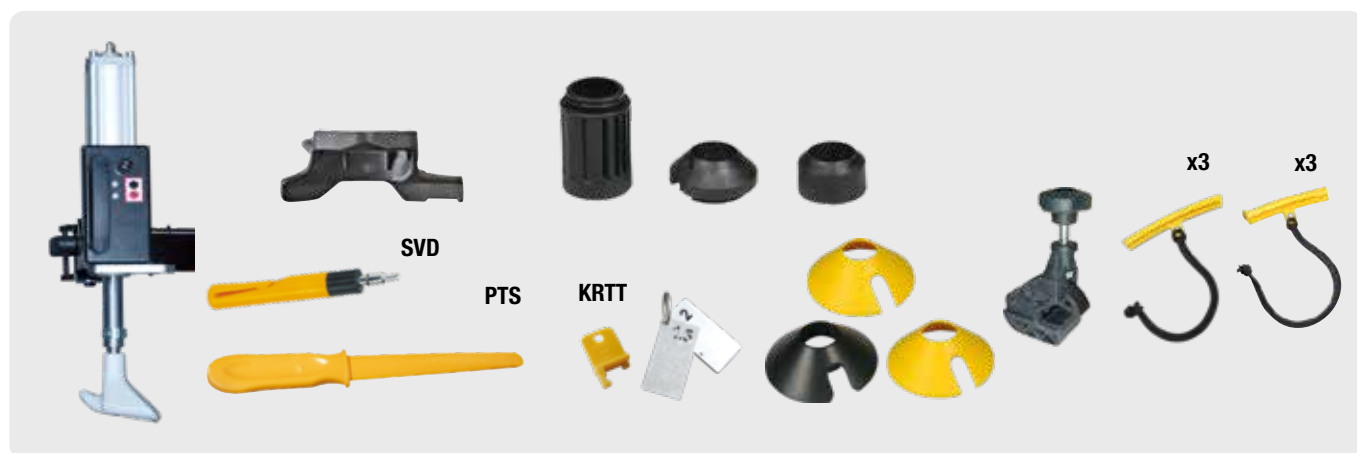

## ACCESSORI CONSIGLIATI



**8-11100415**  
Sollevatore frontale.



**8-11100460**  
Kit cerchi furgone.



**8-11100416**  
Dispositivo gonfiaggio tubeless a getto d'aria per intallonatura ruote.



**8-11100039**  
Kit per cerchi a canale rovescio.

Per gli altri accessori consultare l'apposito catalogo

## DATI TECNICI

Alimentazione	<b>230V - 1Ph - 50/60Hz</b> <b>Motoinverter</b>
Capacità di bloccaggio	<b>12" ÷ 30"</b>
Diametro max. ruota	<b>1143 mm (45")</b>
Larghezza max. ruota	<b>381 mm (15")</b>
Peso macchina	<b>490 kg</b>
Altezza macchina	<b>2135 mm (84")</b>
Larghezza macchina	<b>1650 mm (65")</b>
Profondità	<b>1620 mm (66")</b> con sollevatore <b>1400 mm (55")</b> senza sollevatore

## DIMENSIONI

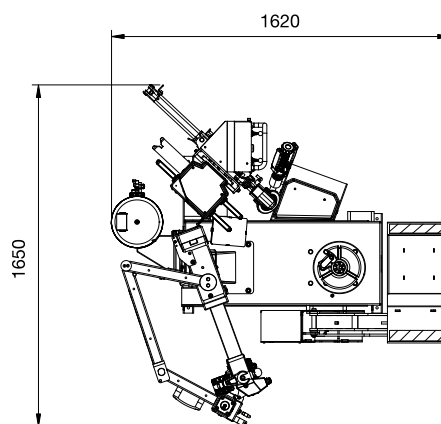

Fotografie, caratteristiche ed i dati tecnici non sono vincolanti, possono subire modifiche senza preavviso.